

高気密のバグを抑制する高性能住宅の必須アイテム

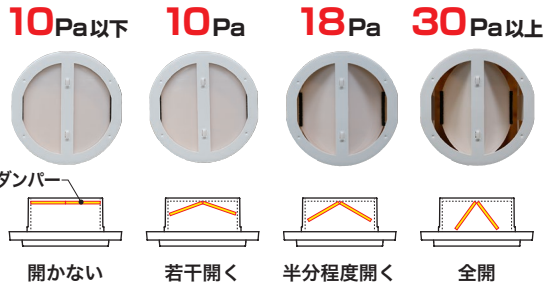

パスカルダンパーの仕組み

差圧が生じた際、ダンパーが圧力の大きさにあわせて自動的に開閉します。



第三种換気の最適解
10Paで自ら入る家の給気スイッチ

スクウェアフローとパスカルダンパーのデザインを統一

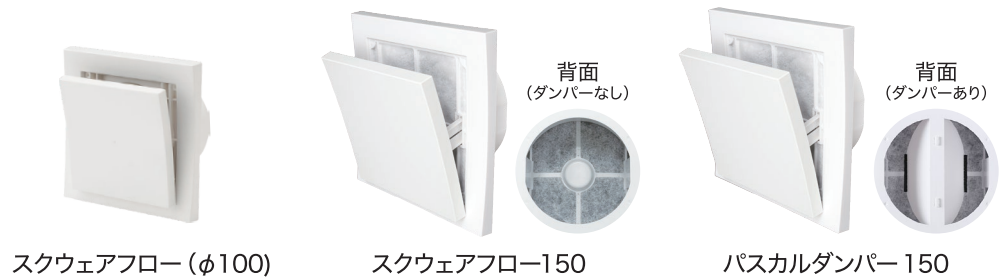

ダウンドラフト (冷気流降下) を低減

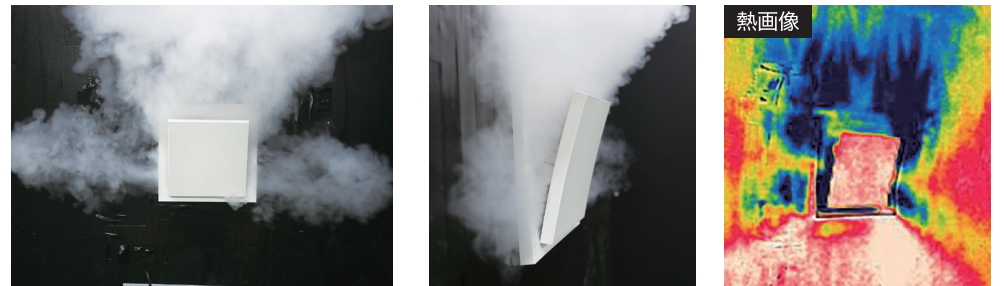

パスカルダンパー150 (差圧式給気口) スクウェアフロー150 (自然給気口)

① ガス衣類乾燥機のベストパートナー



② レンジフード稼働時の負の現象を緩和

1 局所換気の空回り



2 ドアが重い



3 給気と排気のバランスの乱れ



4 薪ストーブの逆流対策 ※スクウェアフロー150のみ



※スクウェアフロー (φ100 自然給気口) をお使いの場合は、低圧損フィルター (CSフィルター、QDフィルター) をあわせてご検討下さい。

製品図面

単位 (mm)

<パスカルダンパー 150>

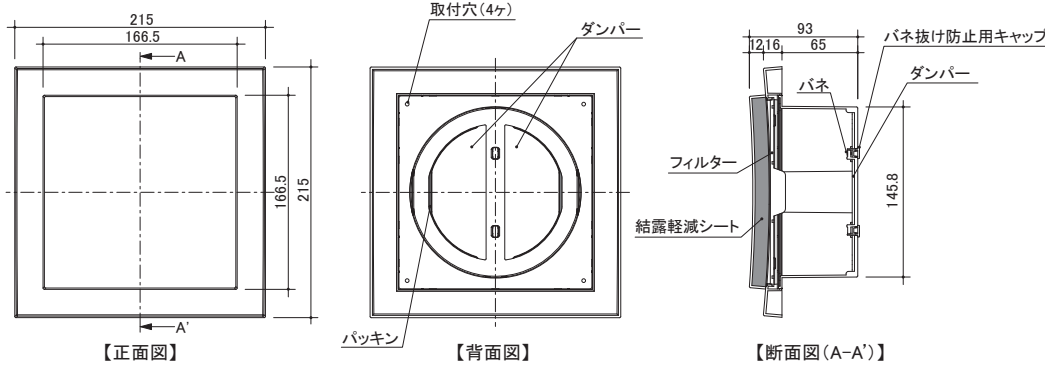

<スクエアフロー 150>

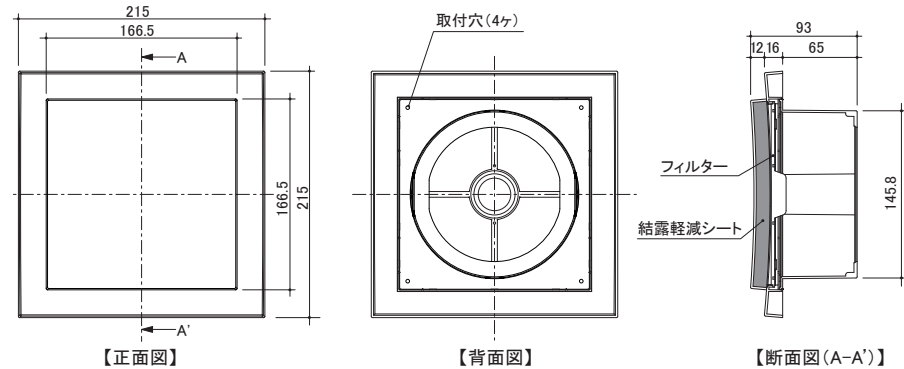

着脱方法

<フィルター取外し>

フィルター中央の突起を指でつまみ、手前に引く

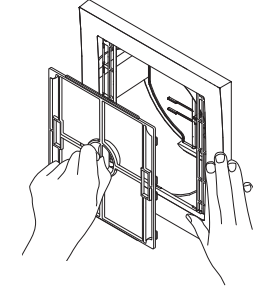

<フィルター取付け>

フィルターのツメをパチッと音がするまで押し込む

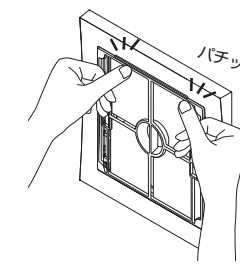

<完成>

上側を開放する

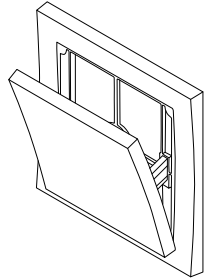

圧力損失グラフ

※10Pa以下でもダンパーの隙間からの流入は若干あります。

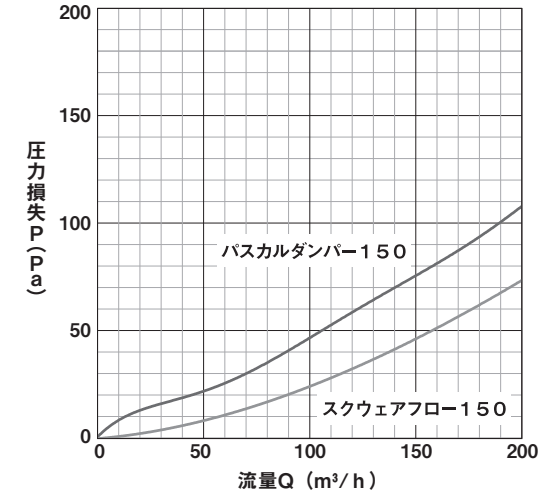

仕様	
製品名	パスカルダンパー 150
品番	I-PADP150
材質	本体…ASA(ダンパー…POM)、 フィルター…ポリエステル不織布
規格寸法	φ150
色調	ホワイト
入数	1個入り/個
付属品	ソフトパッキン[1本]、専用ビス[4本入り/個]
設計価格(税別)	18,200円

仕様	
製品名	スクエアフロー 150
品番	I-SQ150
材質	本体…ASA、フィルター…ポリエステル不織布
規格寸法	φ150
色調	ホワイト
入数	1個入り/個
付属品	ソフトパッキン[1本]、専用ビス[4本入り/個]
設計価格(税別)	10,400円

仕様	
製品名	150φ用標準フィルター
品番	I-F150R
材質	ポリエステル不織布
交換目安	1年
水洗い	可
使用用途	防虫・花粉対策
入数	1枚入り/枚
設計価格(税別)	2,600円

パスカルダンパー 150 配管セット

品番: I-PADP150S

製品名	入数	セット価格(税別)
パスカルダンパー 150	1	23,400円
パスカルダンパー用パッキン(ドームパッキン150)	2	
塩ビパイプ LP150	1	

⚠️ 注意事項

- 本製品は横壁取付用製品です。天井面、斜壁には取付けしないで下さい。
- 取付け・お手入れの際は、必ず厚手の手袋を着用して下さい。(板の切り口や角でケガをする場合があります)
- 本製品は、十分強度のあるところに確実に取付けて下さい。(落下によりケガをする恐れがあります)
- 本製品に手や足をかけたり、物をぶら下げたりしないで下さい。(破損・落下によりケガをする恐れがあります)
- 本製品は容易にメンテナンスができるところに取付けて下さい。

- 本書に掲載している製品は、改良等により、仕様の変更をする場合がありますので、あらかじめご了承下さい。
- 本書はイメージ例です。全ての工法等に合致する物とは限りません。
- 施工や納まりに関する注意点については施工説明書をご覧ください。

住まいの品質を考える
日本住環境株式会社



2026.06.NJK(01)