

# 『床と壁』、『天井と壁』の取合いにおける気密を簡素化



取合い部に沿って  
簡単に L 字に曲げ  
られる

コシのあるポリエチレン素材なので L 字をキープ!

意外と厄介な端部処理を  
簡単・確実に!

防湿シート付の断熱材を施工する際、床と壁、壁と天井、外壁と間仕切り壁など L 字型になる部位で気密、防湿層を連続するには【メバリーロング】で簡単・確実に気密、防湿処理ができます。折れ線が入っており取合い部に沿って簡単に L 字に曲げられます。長尺ロングの50mで一発施工できます。壁体内結露の防止と隙間風防止に最適です。

気密簡素化

## メバリーロング

### 1 取合い部の気流をしっかりガード

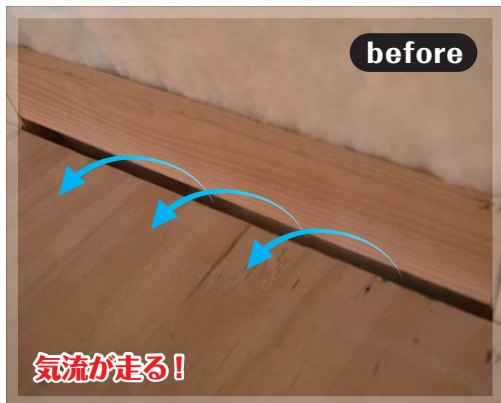

before

気流が走る!

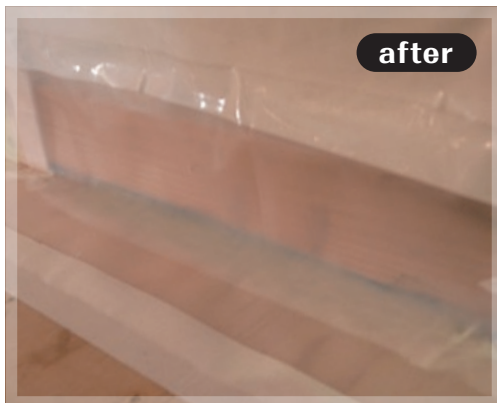

after

↑取合い部未処理により、壁内結露・隙間風の原因に

↑壁内結露・隙間風防止 (C 値向上) に一翼を担う



【床】

### 2 カンタン施工



L 型に折り曲げて  
ステーブルで留めます。

防湿フィルムとの取合い  
はテープで処理します。

↑折れ線で L 型に折れ曲げ、簡単取付け



【天井】

### 3 長いスパンでも一発施工

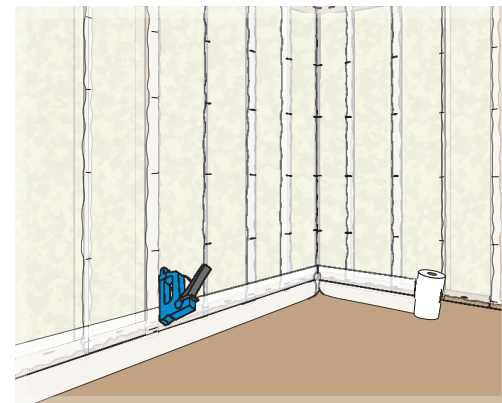

↑長尺ロング (50m 巻き) なので繋ぎ合わせる手間がない

# 施工説明

単位 (mm)

## 床

- ①折りに沿って本製品をL字に曲げ、柱下ヘタッカー留めする ②入隅床の本製品をカットし、両側を重ね合わせる

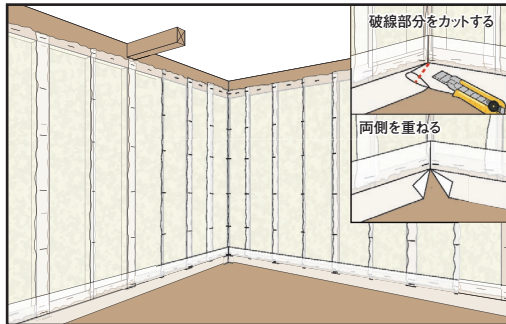
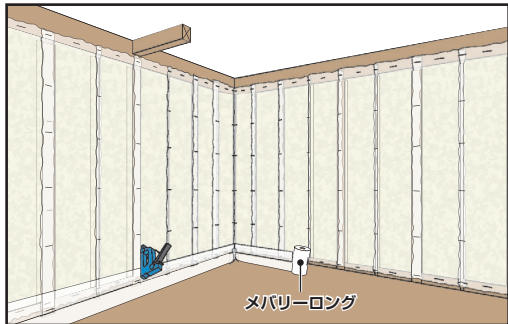

- ③床合板ヘテープ処理する

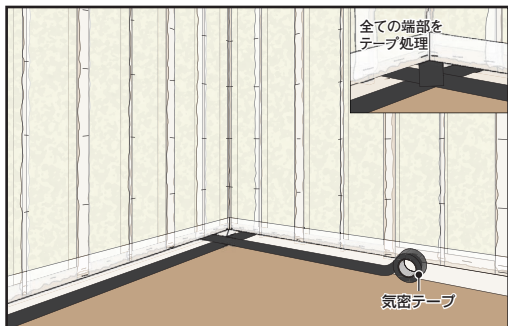

- ④壁の断熱材の本製品ヘテープ処理をし完了

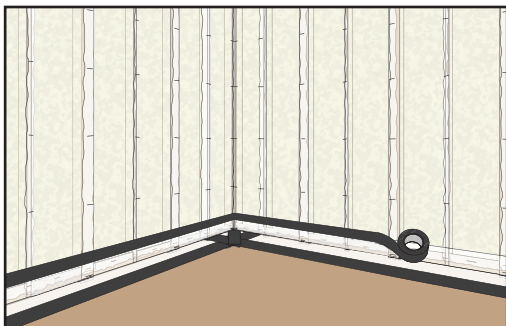

## 天井

- ①折りに沿って本製品をL字に曲げ、柱下ヘタッカー留めする ②本製品をカットする

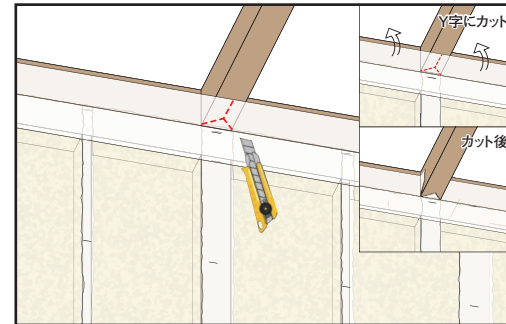
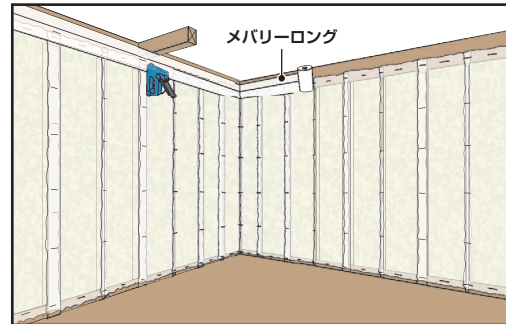

- ③本製品を胴差し側へ持ち上げテープ処理する

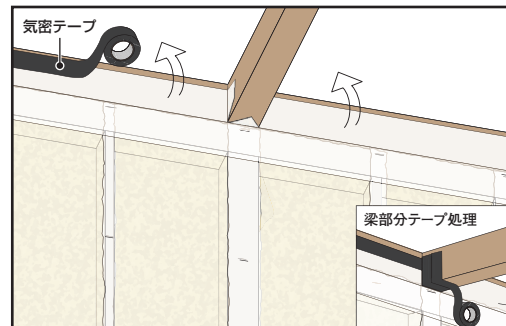

- ④壁の断熱材の本製品ヘテープ処理をし完了

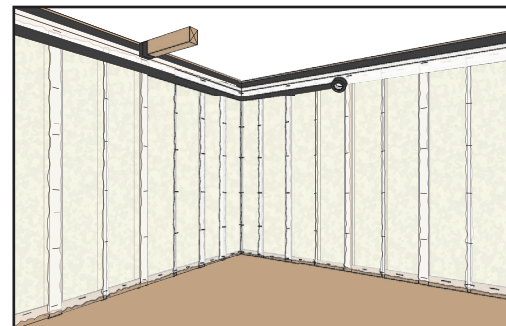

# 製品図

単位 (mm)

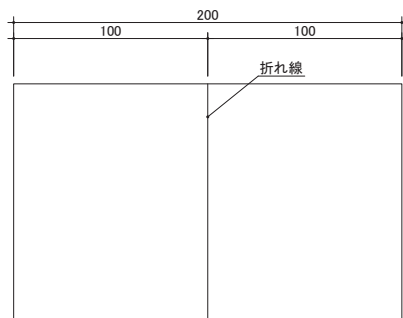
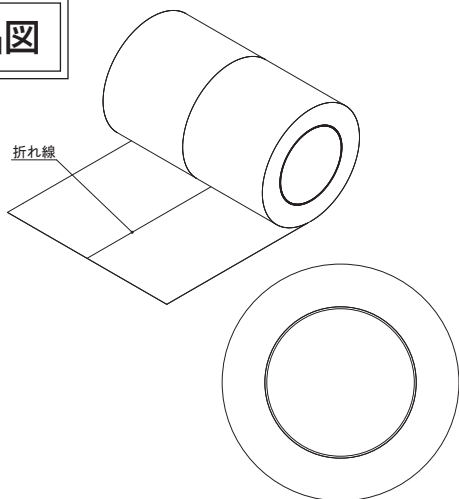

## 仕様

製品名	メバリーロング
品番	K-MEBL
材質	ポリエチレン
規格寸法	(厚)0.14mm×(幅)200mm×(長)50M巻
色調	ナチュラル
入数	2巻入り/ケース
設計価格(税別)	15,840円

- 本書に掲載している製品は、改良等により、仕様の変更をする場合がありますので、あらかじめご了承下さい。
- 本書はイメージ例です。全ての工法等に合致する物とは限りません。
- 施工や納まりに関する注意点については施工説明書をご覧下さい。



住まいの品質を考える

日本住環境株式会社



2024.04.NJK(O4)