

# 取扱説明書

正しく使って上手に節約

L-120A  
L-120S

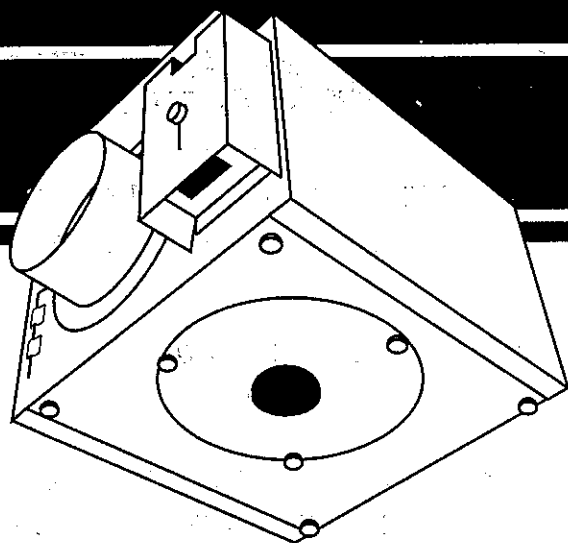

このたびは、ルフロAP/SEをお買上げいただき、誠にありがとうございます。

正しくお使いいただくために、この取扱説明書を良くお読みください。

なお、お読みになった後もお使いになる方がいつでも見られる所に「保証書」と共に大切に保管してください。

## もくじ

	ページ
1.特に注意していただきたいこと、安全のために必ずお守りください……………	1
2.各部の名称……………	3
3.使用方法……………	3
4.日常の点検・手入れ……………	4
5.故障・異常の見分け方と処置方法……………	6
6.アフターサービス……………	6
7.仕様……………	7

本説明書はルフロAP/SE、共用です。  
本体仕様については巻末の「7.仕様」をご参照ください。

# ■ 1.特に注意していただきたいこと、安全のために必ずお守りください

この取扱説明書および製品への表示では、製品を安全に正しくお使いいただき、あなたや他の人々への危害や財産への損害を未然に防止するために、いろいろな絵表示をしています。その表示と意味は次のようになっています。内容をよく理解してから本文をお読みください。



**警告**

この表示を無視して、誤った取扱いをすると、人が死亡または重傷を負う可能性が想定される内容を示しています。



**注意**

この表示を無視して、誤った取扱いをすると、人が傷害を負う可能性が想定される内容および物的損害のみの発生が想定される内容を示しています。

絵表示の例



⚠ 記号は注意を促す内容があることを告げるものです。図の中に具体的な注意内容（左図の場合は一般的な注意）が描かれています。



⊘ 記号は禁止の行為であることを告げるものです。図の中や近傍に具体的な禁止内容（左図の場合は分解禁止）が描かれています。



❗ 記号は行為を強制したり指示する内容を告げるものです。図の中に具体的な指示内容（左図の場合は一般的な行為の指示）が描かれています。

## **警告**

### ● 分解修理の禁止

修理技術者以外の方は、絶対に分解・改造は行わないでください。  
発火したり、異常動作をしてけがをすることがあります。



### ● アースについて

アースを確実に取付けてください。  
故障や漏電のときに感電する恐れがあります。  
アースの取付けは販売店にご相談ください。



### ● 本体に水をかけないで

本体各部に直接水をかけないでください。  
ショートや感電の恐れがあります。



### ● 異常時使用禁止

異常時は、使用しないでください。  
異常を感じたり緊急の場合は、本体電源スイッチを切った上で、  
専用回路の電源（住宅用分電盤）を切ってください。



# 注意

## ●電源の接続

交流100V以外では使用しないでください。  
火災・感電の原因となります。



## ●配線工事

配線工事は電気設備技術基準や内線規定に従って安全・確実に行ってください。  
誤った配線工事は、感電や火災の恐れがあります。



## ●物をかけないで

本体などにぶらさがったり重いものをかけないでください。  
落下によりけがをすることがあります。



## ●取付け部

長期間の使用で本体の取付け部などが傷んでないか、注意してください。  
傷んだ状態で放置すると本体の落下につながり、けがの原因になることがあります。



## ●移動再設置

本体を移動再設置する場合は、お買上げの販売店または、お客様ご相談窓口へご連絡ください。  
取付けに不備があると落下・感電・火災などの原因になることがあります。



## ■2.各部の名称

### ■リモコン

ルフロAP/SEでリモコンのロゴが違います。

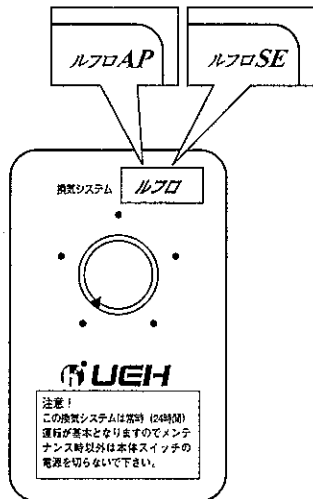

### ■本体

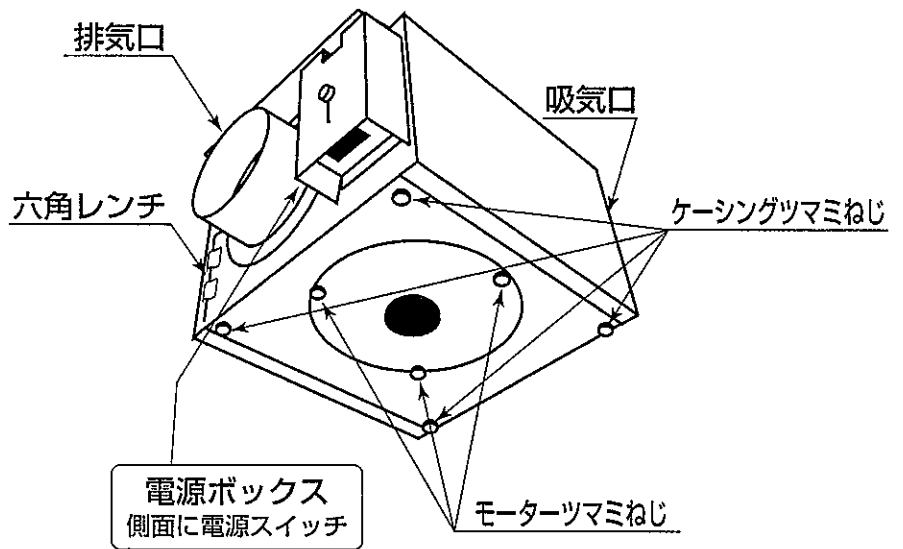

## ■3.使用方法

リモコンの風量調整ツマミを下記の要領で操作してください。

- リモコン風量調整ツマミの位置は各住戸向けに作成した換気計画表を参考にして設定を行ってください。
- リモコン風量調整ツマミの位置は換気計画表の設定より左側にあわせないでください。必要な風量が得られない恐れがあります。
- 風量調整ツマミはゆっくり回してください。

# 運転中の注意

●室内のドアや壁にある通気口をふさがないでください。

- 通気口をふさぐと換気ができなくなります。
- ドアの下部1cm程度あけて通気口にしている場合もあります。

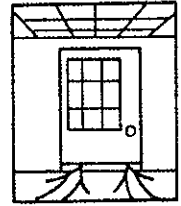

●開放式ストーブ、ファンヒーター等のご使用はさけてください。

●暖房シーズンは全室暖房とし、部屋同士の温度差をあまりつけないようにしてください。

- 極端な温度差が生じると、冷たい空気が他の部屋に回り不快になるだけでなく結露の恐れがあります。

●ファンユニットの掃除は、6ヶ月に1回程度行ってください。

- ファンユニットにほこりがたまると換気能力が低下し故障の原因となります。

激しい雷が発生した場合や、万一異常を感じた場合は、本体電源スイッチを切った上で、専用回路の電源（住宅用分電盤）を切ってください。

- この使用方法は、標準的な定常連続運転換気として設定したものです。住宅の大きさ、気密レベルなどによっては、使用方法が異なる場合があります。不明な場合はお買い上げの販売店、又はお近くのお客様ご相談窓口にお問い合わせください。

## ■4. 日常の点検・手入れ

点検・手入れの際は、必ず本体電源スイッチを切った上で専用回路の電源（住宅用分電盤）を切ってください。

## 日常の点検

- 周囲の障害物・可燃…………… 換気ユニットの周囲に障害物や、可燃物がないようにつねに清掃してください。
- ほこり・よごれ…………… 外装のよごれはクリーナー、又は中性洗剤を含ませた布で拭き取ってください。また、シンナー、ベンジンなどの溶剤は使用しないでください。
- 水漏れ…………… 本体・配管などから、水漏れがないか点検してください。

# ファンユニットの手入れ

ファンユニットは6ヶ月に1回程度掃除してください。ファンユニットにほこりがたまると換気性能が低下し故障の原因となります。

## 1. 運転を停止する

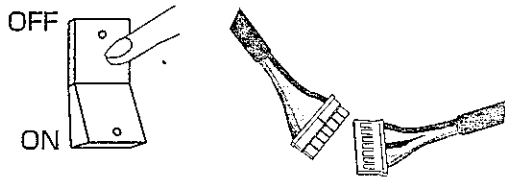

- ファンユニットの電源ボックスについている電源を切ったうえで、専用回路の電源（住宅用分電盤）を切り送風を止めてください。
- 電源ボックスとモーターを接続しているコネクターを外します。

## 2. ファンユニットからケーシング、モーターを外す

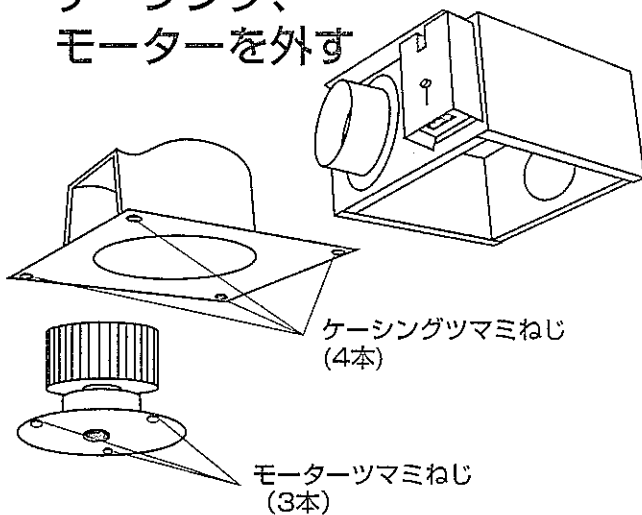

- ケーシング部分のツマミねじ（4本）を外しファンユニットから取外します。
- モーター部分のツマミねじ（3本）を外しケーシングから取外します。

### ⚠ 注意

落下の恐れがありますので、取り外しの際は、ケーシング、モーターの下部を手でおさえてください。

※六角レンチは本体排気口の横に取付けてあります。

## 3. モーターから羽根を外す

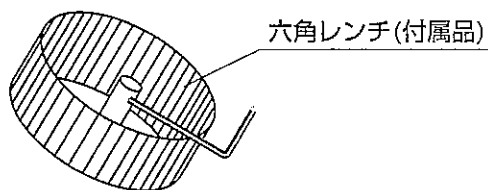

- 本体排気口側についている六角レンチを使用してモーターから羽根を取外します。六角レンチはなくさないように注意してください。

## 4. ファンユニット、ケーシング、羽根を掃除する

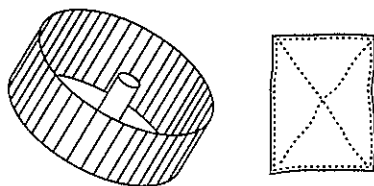

- 羽根、ケーシング、ファンユニットに付着したほこり、油汚れなどを薄めた中性洗剤を含ませた布で拭き取ります。（羽根部分は歯ブラシのようなものでほこりを取除く事も可能です。）
- 掃除後水気を取りもとどおり取付けてください。

### ⚠ 注意

- ファンユニット掃除の際けがをする恐れがありますので手袋を装着して作業してください。
- ケーシング、モーター部分は作業中落下の恐れがありますので頭上には十分注意してください。作業の際は、対象物を手でおさえてください。
- 脚立での作業の際は、落下、転倒に十分注意してください。

## ■5.故障・異常の見分け方と処置方法

使用中に異常が生じたときは下表にもとづいて点検してください。また、処置にこまるようなときや、原因のはっきりしないときは、本体電源スイッチを切った上で、専用回路の電源（住宅用分電盤）を切り、お買上げの販売店、又はお近くのお客様ご相談窓口にご連絡ください。

現象	原因	処置方法
運転しない	専用の電源（住宅用分電盤）が切れている。	専用の電源（住宅用分電盤）を入れる。
	本体電源スイッチが切れている。	本体電源スイッチを入れる。
	停電している。	通電するのを待つ。
	上記以外の原因。	サービスを依頼する。
換気量が少なくなった	ファンユニットが汚れている。	ファンユニット、ケーシング、羽根を掃除する。
	上記以外の原因。	サービスを依頼する。

## ■6.アフターサービス

### 保証について

- この第3種換気ユニットには保証書がついています。「機種品番・お買上げ日・販売店名」などの記入をお確かめのうえ、販売店からお受けとりになり、大切に保管してください。
- 保証期間はお買上げいただいた日から一年間です。

### 修理を依頼されるときには

- 本書の「5.故障・異常の見分け方と処置方法」に従って調べても不明なときは、本体電源スイッチを切った上で、専用回路の電源（住宅用分電盤）を切り、お買上げの販売店、又はお近くのお客様ご相談窓口にご連絡ください。
- 保証期間中であれば保証書の規定に従って無料修理させていただきます。

#### ■保証期間が過ぎているときは

- お買上げの販売店、又はお近くのお客様ご相談窓口にご連絡ください。  
修理によって使用できる製品についてはお客様のご要望により有料修理いたします。

#### ■補修用性能部品の最低保有期間

- 換気ユニットの補修用性能部品（機能を維持するために必要な部品）の最低保有期間は製造打ち切り後7年です。

## ■7.仕様

名称	ルフロAP	ルフロSE
形式	L-120A	L-120S
種類	第3種換気(排気専用)ユニット	第3種換気(排気専用)ユニット
電源	AC100V 50/60Hz	AC100V 50/60Hz
換気量	最大172~最小92m <sup>3</sup> /h	最大190~最小92m <sup>3</sup> /h
消費電力	最大28~最小6W	最大33~最小6W
外形寸法	幅250×高さ180×奥行き250mm(ダクト接続部を除く)	幅250×高さ180×奥行き250mm(ダクト接続部を除く)
質量	4.5kg(本体)	4.5kg(本体)
使用ダクト径	98mm	98mm
運転音	40dB	40dB
安全装置	過電流保護装置(DCモーター)	過電流保護装置(DCモーター)
	過電流防止装置(電流ヒューズ5A<制御基板>)	過電流防止装置(電流ヒューズ5A<制御基板>)
付属品	リモコン1 リモコン用連絡電線1 六角レンチ1	リモコン1 リモコン用連絡電線1 六角レンチ1

## お客様ご相談窓口一覧表

修理サービスや製品についてのご相談は機種名をご確認の上、お買いあげの販売店または下記のご相談窓口にご依頼ください。

ご転居やご贈答品などでお困りの場合は、お近くの下記窓口へご相談ください。

名称、所在地、電話番号は、変更する場合がありますのでご了承ください。

東京本社	〒110-0016 東京都台東区台東2-27-3 NSKビル6F	TEL (03) 5807-3434
東京営業部	〒110-0016 東京都台東区台東2-27-3 NSKビル6F	TEL (03) 5807-3433
札幌支店	〒060-0001 札幌市中央区北1条西5丁目2番地 興銀ビル6F	TEL (011) 222-6330
東北支店	〒981-3133 仙台市泉区泉中央3-37-1 フォンティーンS・T2F	TEL (022) 371-3717
新潟営業所	〒950-0965 新潟市新光町5-1 千歳ビルディング6F	TEL (025) 285-8910
北関東営業所	〒360-0014 埼玉県熊谷市箱田5-10-7 クレイン2・302	TEL (048) 599-2701
長野営業所	〒381-2203 長野市真島町川合335-1 長野合同オフィス3F	TEL (026) 285-6922
名古屋営業所	〒465-0024 名古屋市名東区本郷3-5 グロウバルビル3F	TEL (052) 760-2801
大阪営業所	〒550-0005 大阪市西区西本町1-10-10 西本町全日空ビル2F	TEL (06) 4391-5356
九州営業所	〒811-2308 福岡県糟屋郡粕屋町大字内橋686-11	TEL (092) 938-5170